

ГИДРАВЛИЧЕСКАЯ СТАНЦИЯ

Модель HT20G / HT20GV

Гидравлическая станция с бензиновым двигателем, увеличенным топливным баком, дополнительным охлаждением гидравлического масла.



ХАРАКТЕРИСТИКИ

- Бензиновый двигатель Honda
- Шестеренчатый гидравлический насос
- Рама
- Грузоподъемная скоба
- Колесе и рукоятки (опция)
- Радиатор охлаждения гидравлического масла
- Перепускной клапан
- Клапан контроля давления
- Манометр
- Возвратный фильтр 10 Мкм
- БРС
- Электростартер (опция)
- Эффективная система охлаждения гидравлического масла с термостатом на вентилятор охлаждения
- Поршневой гидравлический мотор (модель HT20GV)

HT20G / HT20GV ГАБАРИТНЫЕ РАЗМЕРЫ

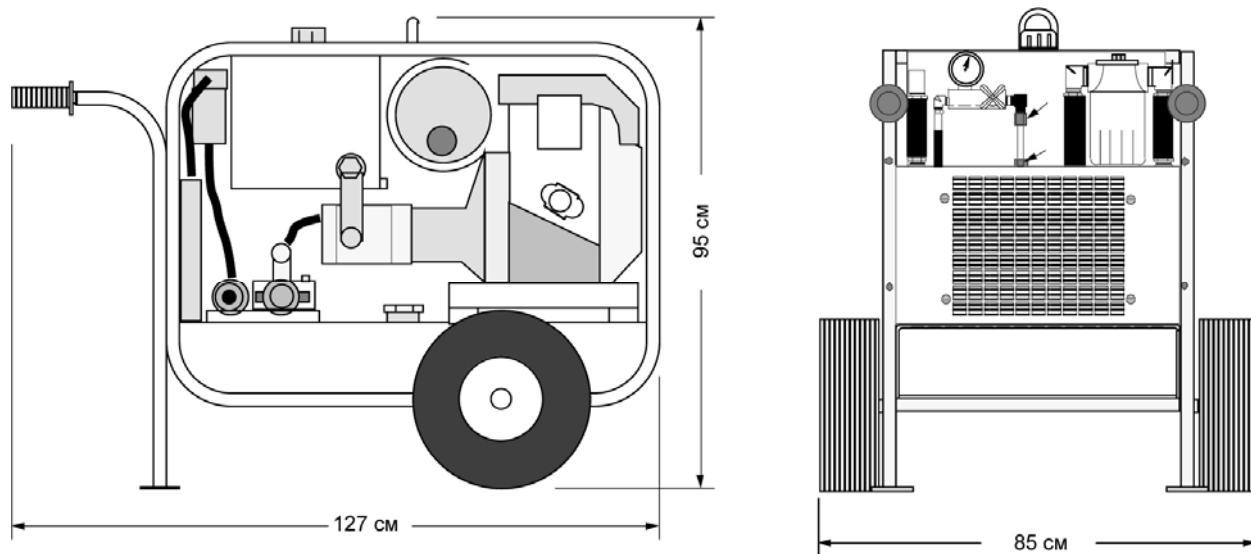

ТЕХНИЧЕСКИЕ ХАРАКТЕРИСТИКИ

ДВИГАТЕЛЬ:.....Honda GX670, бензин
МОЩНОСТЬ:.....24 л/сил @ 3500 об/мин
ПОТОК:.....регулируемый, макс. 45 л/мин
РАБОЧЕЕ ДАВЛЕНИЕ:..... макс. 170 bar
ШТУЦЕРЫ ПОД БРС:..... 3/4" NPT
ГИДРАВЛИЧЕСКОЕ МАСЛО:.....32-68 ISO VG
ФИЛЬТРАЦИЯ ГИДРАВЛИЧЕСКОГО МАСЛА:..... 10 Мкм(стандарт)
ОБЪЕМ МАСЛОБАКА:.....30 л
ОБЪЕМ ТОПЛИВНОГО БАКА:.....57 л
РАСХОД ТОПЛИВА:.....в среднем 5,7 л/час
ГАБАРИТНЫЕ РАЗМЕРЫ:.....В(95 см) x Ш (85 см) x Д (127 см)
ВЕС (сухой):.....204 кг