

ГИДРАВЛИЧЕСКАЯ СТАНЦИЯ

Модель HT35DD

Портативная гидравлическая станция с дизельным двигателем Deutz с воздушным охлаждением. Большой топливный бак позволяет работать без дозаправки до 24 часов.



ХАРАКТЕРИСТИКИ

- Рама на прицепе с встроенным топливным баком
 - Автоматическая система аварийного отключения двигателя
 - Пластинчатый гидравлический мотор
 - Грузоподъемная скоба
 - Перепускной клапан
 - Клапан контроля давления
 - Манометр
 - Возвратный фильтр с индикатором
 - Датчик уровень гидравлической жидкости/термометр
- ОПЦИИ:**
- Рама
 - Несколько гидравлических потоков

HT35DD ГАБАРИТНЫЕ РАЗМЕРЫ

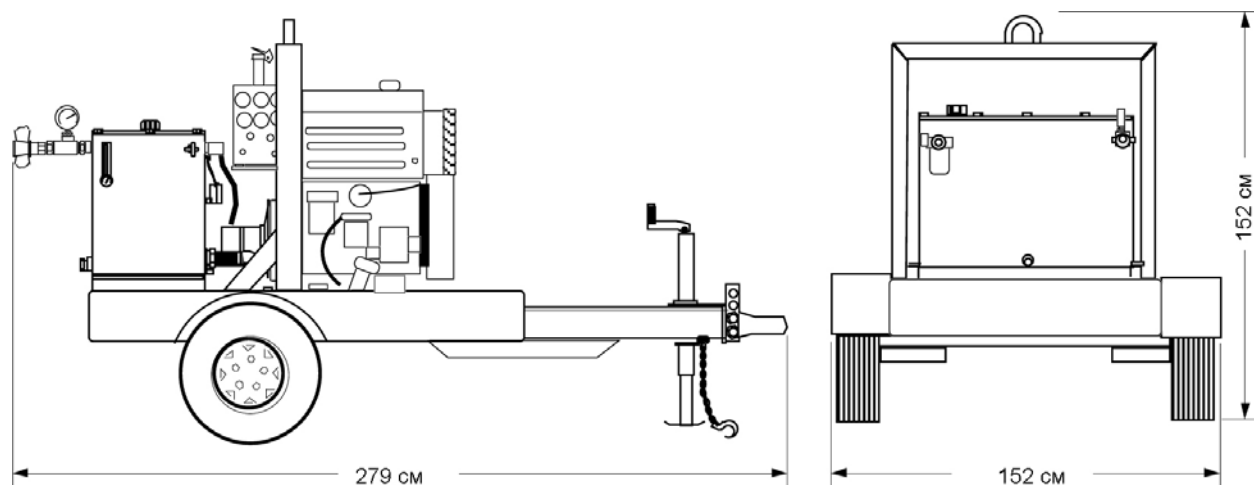

ТЕХНИЧЕСКИЕ ХАРАКТЕРИСТИКИ

ДВИГАТЕЛЬ:.....Deutz F3L1011F воздушное охлаждение, дизель
МОЩНОСТЬ:.....35 л/сил @ 2300 об/мин
ПОТОК:.....регулируемый, 76 л/мин
РАБОЧЕЕ ДАВЛЕНИЕ.....макс. 170 bar
ШТУЦЕРЫ ПОД БРС:.....3/4" или 1" NPT
ГИДРАВЛИЧЕСКОЕ МАСЛО:.....32-68 ISO VG
ФИЛЬТРАЦИЯ ГИДРАВЛИЧЕСКОГО МАСЛА:.....10 Мкм (стандарт)
ОБЪЕМ МАСЛОБАКА:.....114 л
ОБЪЕМ ТОПЛИВНОГО БАКА:.....151 л
РАСХОД ТОПЛИВА:.....в среднем 6,4 л/час
ГАБАРИТНЫЕ РАЗМЕРЫ:.....В(152 см) x Ш (152 см) x Д (279 см)
ВЕС (сухой):.....716 кг